

SBLOCCO DI EMERGENZA

Nel caso si renda necessario movimentare manualmente l'automazione, per mancanza di alimentazione o disservizio dell'automazione, è necessario agire come di seguito:

1. Agire sull'interruttore differenziale a monte dell'impianto per togliere tensione.
2. Aprire il tappo di copertura della serratura, fig.22
3. Inserire la chiave e girarla sino al suo arresto, fig.22
4. Aprire la leva di sblocco, fig.22
5. Muovere manualmente l'anta, fig.22
6. Riportare in posizione la leva di sblocco

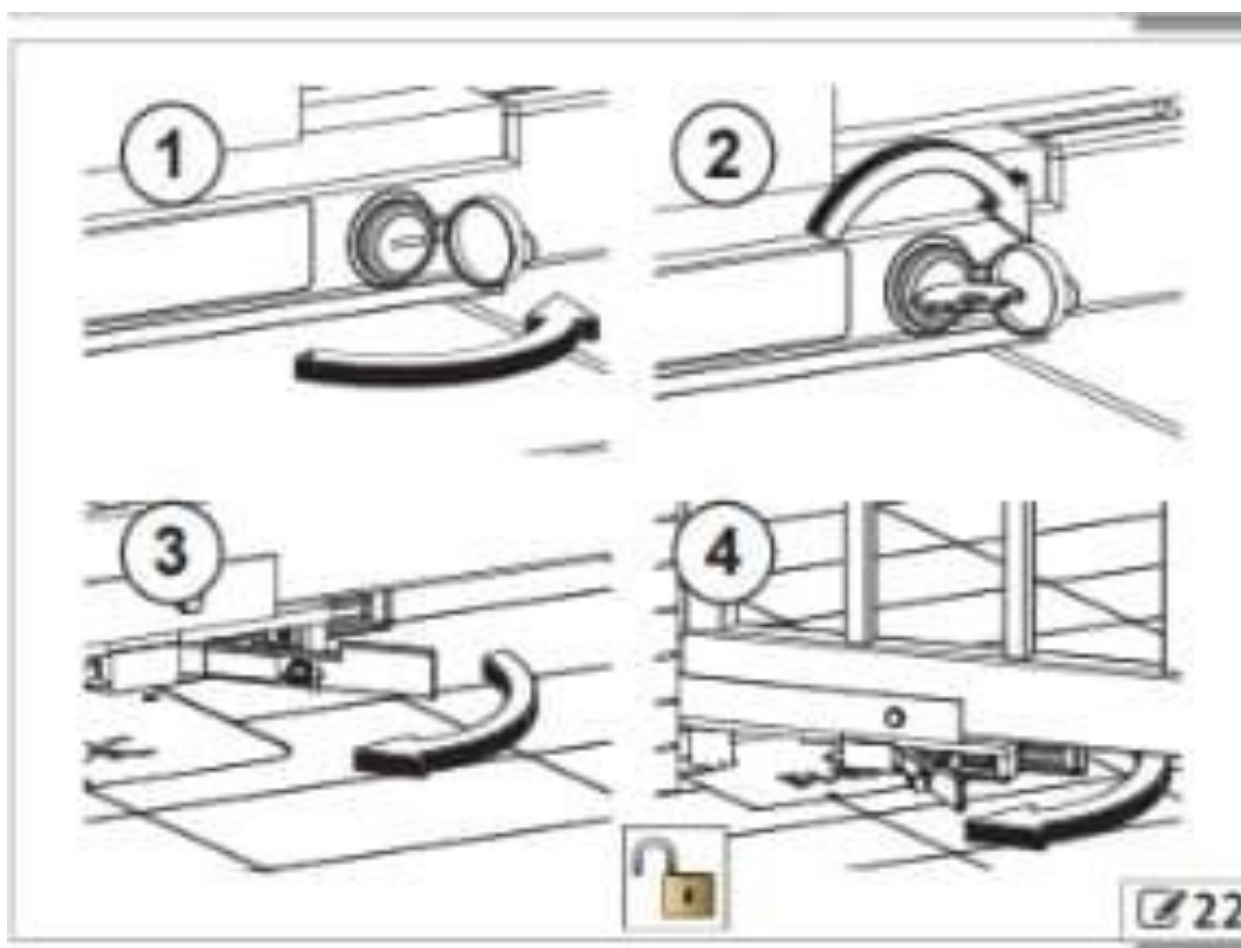

RIPRISTINO DEL NORMALE FUNZIONAMENTO

1. Agire sull'interruttore differenziale a monte dell'impianto per togliere tensione.
2. Muovere manualmente l'anta sino all'innesto del dispositivo di sblocco, fig.23 rif.
3. Portare la leva di sblocco nella posizione di riposo fig.23 rif.
4. Ruotare la chiave sino al suo arresto, fig.23 rif.
5. Chiudere il cappuccio di protezione, fig.23 rif.
6. Assicurarsi che l'anta non possa muoversi manualmente.
7. Alimentare il sistema ed eseguire alcuni cicli per verificare il corretto funzionamento dell'automazione.

